



Ministère de l'Urbanisme  
et de l'Aménagement du Territoire  
Secrétariat Général  
Direction Générale de l'Urbanisme, de l'Architecture  
et de l'Aménagement du Territoire  
Ecole Nationale d'Architecture

## Concours d'accès à L'Ecole Nationale d'Architecture Juillet 2014

Epreuve : Expression Ecrite	Durée : 1h
<p>« C'est que l'architecture, qui est chose d'émotion plastique, doit, dans son domaine, commencer par le commencement aussi, et employer les éléments susceptibles de frapper nos sens, de combler nos désirs visuels, et les disposer de telle manière que leur vue nous affecte clairement par la finesse ou la brutalité, le tumulte ou la sérénité, l'indifférence ou l'intérêt ; ces éléments sont des éléments plastiques, des formes que nos yeux voient clairement, que notre esprit mesure. Ces formes primaires ou subtiles, souples ou brutales, agissent physiologiquement sur nos sens (sphère, cube, cylindre, horizontale, verticale, oblique, etc.) et les commotionnent. Etant affectés, nous sommes susceptibles de percevoir au-delà des sensations brutales, alors naissent certains rapports, qui agissent sur notre conscience et nous mettent dans un état de jouissance (consonance avec les lois de l'univers qui nous gèrent et auxquelles tous nos actes s'assujettissent), où l'homme use pleinement de ses dons de souvenirs, de raisonnement et de création ».</p> <p>Le Corbusier, « Vers une architecture », Collection de <i>l'Esprit nouveau</i>, Editions G. Grès et Cie, Paris, 1923 (Rééditions Vincent, Fréal et Cie Paris, Editions Arthaud, Paris, 1977), p. 7.</p>	
<p>Question : <b>Prononcez-vous sur cette citation</b></p>	
<p><b>L'évaluation se fera sur la base des critères suivants :</b></p> <ul style="list-style-type: none"><li>▪ Capacité d'assimilation</li><li>▪ Esprit critique</li><li>▪ Esprit de synthèse</li><li>▪ Qualités rédactionnelles</li></ul>	
<p><b>NB : Développer selon la question énoncée en <u>MAXIMUM 20 LIGNES</u></b></p>	



**Ecole Nationale d'Architecture**

B.P.6372 Rabat-Instituts, Avenue Allal El fassi, Rabat. Tél.:05 37 67 84 81 fax: 05 37 67 84 89  
www.archi.ac.ma



**Ministère de l'Urbanisme  
et de l'Aménagement du Territoire**  
Secrétariat Général  
Direction Générale de l'Urbanisme, de l'Architecture  
et de l'Aménagement du Territoire  
Ecole Nationale d'Architecture

## Concours d'accès à L'Ecole Nationale d'Architecture Juillet 2014

Epreuve : Expression Graphique	Durée : 1h
<p><b>Modes d'existence naturelle contre uniformisation et machinisation modernes.</b></p> <p>Réaliser une image illustrant ces deux scènes antagonistes. Les deux images peuvent être distinctes et séparées comme elles peuvent se chevaucher dans le même dessin. Le dessin doit être réalisé impérativement au crayon noir et à main levée (sans instruments de dessin règle, compas, équerre, etc.)</p>	
<p><b>L'évaluation du dessin se fera sur la base des critères suivants :</b></p> <ul style="list-style-type: none"><li>▪ La qualité du graphisme, trait et traitement du dessin;</li><li>▪ L'imagination : créativité et inventivité du candidat;</li><li>▪ La mise en page : distribution dans la feuille;</li><li>▪ L'application: soins apportés au dessin.</li></ul>	
<p><i>N.B. Le respect du sujet est une condition sinequanone à la correction de la copie du candidat.</i></p>	





Ministère de l'Urbanisme  
et de l'Aménagement du Territoire  
Secrétariat Général  
Direction Générale de l'Urbanisme, de l'Architecture  
et de l'Aménagement du Territoire  
Ecole Nationale d'Architecture

## Concours d'accès à L'Ecole Nationale d'Architecture Juillet 2014

<b>Epreuve : Culture Générale (QCM)</b>	<b>Durée : 1h</b>
<ul style="list-style-type: none"><li>- Les réponses doivent, <b>obligatoirement</b>, être reportées sur la feuille d'examen dans l'espace réservée aux réponses. Toute réponse en dehors de cette feuille officielle sera rejetée</li><li>- Les questions peuvent avoir 1, 0 ou plusieurs réponses.</li></ul> <p><b>Règles de notations : pour chaque question</b></p> <ul style="list-style-type: none"><li>- réponse correcte = <b>1 point (+ 1)</b></li><li>- réponse fausse = <b>moins 1 point (= - 1)</b></li><li>- aucune réponse = <b>0 point</b></li></ul>	

### CULTURE & SOCIÉTÉS

**1 - Quel est le principal indicateur du secteur de la construction :**

- a) La vente des briques
- b) La vente du sable
- c) La vente du ciment
- d) La vente de gravier

**2 - L'ancien nom de la ville de Casablanca est :**

- a) Oasis
- b) Anfa
- c) Roches noires

**3 - La Superficie du Maroc est estimée à :**

- a) 698 850km<sup>2</sup>
- b) 846 550 km<sup>2</sup>
- c) 710 850 km<sup>2</sup>

**4 - Les grottes d'Hercule se trouvent à :**

- a) Athènes
- b) Tanger
- c) Alexandrie
- d) Gibraltar



## ARCHITECTURE

**1 - Le Palais El Badii date de la dynastie des :**

- a) Saadiens
- b) Merinides
- c) Almohades

**2 - Leoh Ming Pei a dessiné les plans :**

- a) De la pyramide du Louvre
- b) Du pont qui engendre le Yang-tsé -kiang
- c) Du musée Guggenheim de New York

**3 - L'Institut du monde Arabe à Paris, est l'œuvre de :**

- a) Jean Nouvel
- b) Le Corbusier
- c) Zaha Hadid

## ART

**1 - Certains peintres sont connus par des œuvres qui ont marquées l'histoire de l'art. Indiquez les associations ( NB : chaque couple de réponse doit être reporté entre parenthèses):**

- |                     |                       |
|---------------------|-----------------------|
| a) Michel-Ange      | 1) La Joconde         |
| b) Van Gogh         | 2) Guernica           |
| c) Léonard de Vinci | 3) David              |
| d) Paul Cézanne     | 4) La sainte Victoire |

**2 - Comment appelle-t-on une œuvre d'art obtenue par taille directe dans un matériau dur et représentant une figure à trois dimensions :**

- a) Une posture
- b) Une sculpture
- c) Une scissure

**3- Henry Matisse, l'un des plus grand peintre du XXe siècle a séjourné au Maroc dans la ville de :**

- a) Casablanca
- b) Fès
- c) Tanger
- d) Oujda



## GEOMETRIE & PERCEPTION

1 - Si dans ce triangle l'angle  $\alpha$  mesure  $30^\circ$ , quelles peuvent être les mesures des angles  $\beta$  et  $\gamma$  ?

- a)  $50^\circ$  et  $40^\circ$
- b)  $70^\circ$  et  $50^\circ$
- c)  $90^\circ$  et  $60^\circ$
- d)  $110^\circ$  et  $70^\circ$
- e)  $90^\circ$  et  $80^\circ$

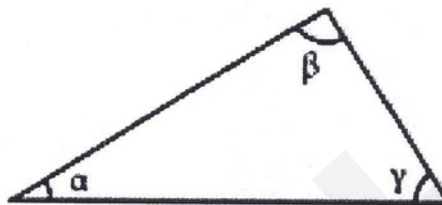

2 - Une famille achète un terrain représenté par un rectangle de 11 mm sur 13,2mm. Les dimensions réelles du terrain sont 33m et 27,5m. Quelle en est l'échelle de représentation ?

- a) 1/3 000
- b) 1/2500
- c) 1/25 000
- d) 1/250 000
- e) 1/3000

3 - Sur un plan à l'échelle 1/500, un champ rectangulaire mesure 7 cm de long et 4 cm de large. Quelles sont, en mètres, ses dimensions réelles ?

- a) (17.5m-10m)
- b) (3.5m-2m)
- c) (35m-20m)
- d) (350m-200m)

4 - Dans la figure ci-dessus  $A'B'C'D'E'$  est le symétrique de  $ABCDE$  par rapport à  $\Delta$ . Les droites  $(BA)$  et  $(B'A')$  sont :

- a) Perpendiculaires
- b) Quelconques
- c) Parallèles
- d) Sécantes

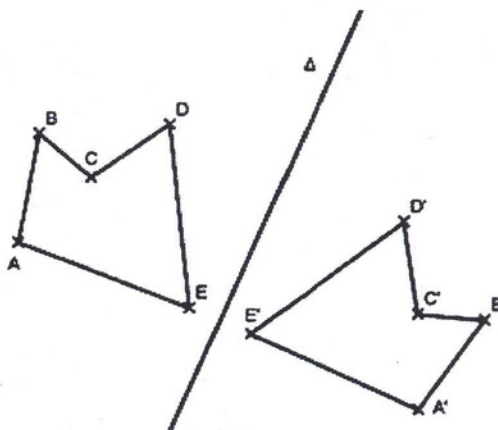

5 - On trace, à l'intérieur d'un carré, trois segments joignant un sommet au milieu d'un côté comme l'indique la figure ci-contre.  
 Quelle est l'aire de la partie grisée ?

- a) 10 % de l'aire du carré
- b) 15 % de l'aire du carré
- c) 20 % de l'aire du carré
- d) 25 % de l'aire du carré

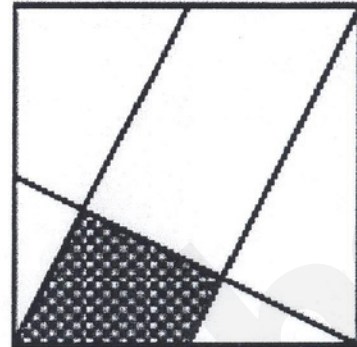

6 - Le schéma représente un parallélépipède rectangle tronqué.

La vue A correspond à :

- a) La figure N° 1
- b) La figure N° 2
- c) La figure N° 3

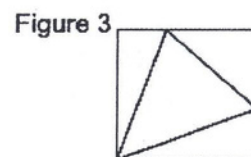
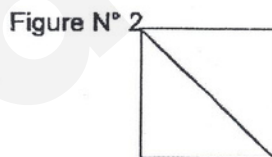
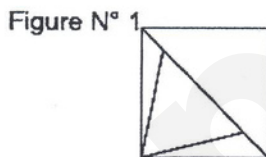
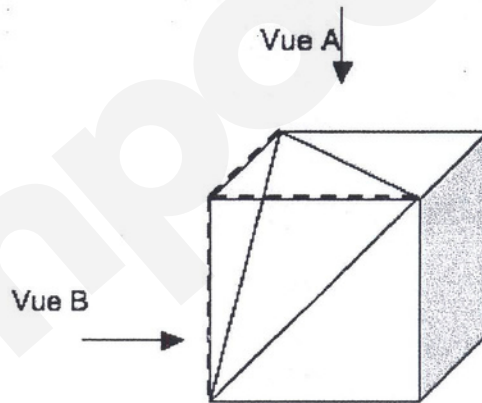

7 -Quelle est la vue de dessus de cet objet?

- a) Vue A
- b) Vue B
- c) Vue C
- d) Vue D

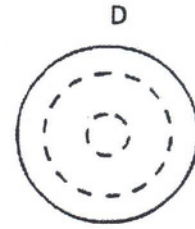
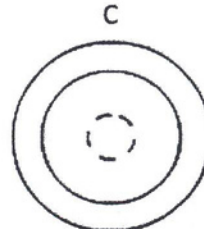
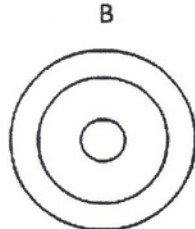
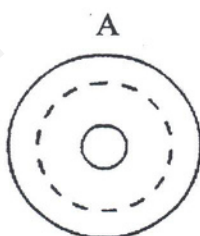
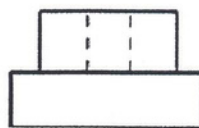

8 - Dans cette pièce vue en perspective, la colonne « A » a été reproduite et repositionnée dans la salle deux fois à l'identique, dans le respect de la perspective et trois fois dans une autre échelle, plus grande ou plus petite. Reportez les numéros correspondants aux deux colonnes identiques à la colonne « A »

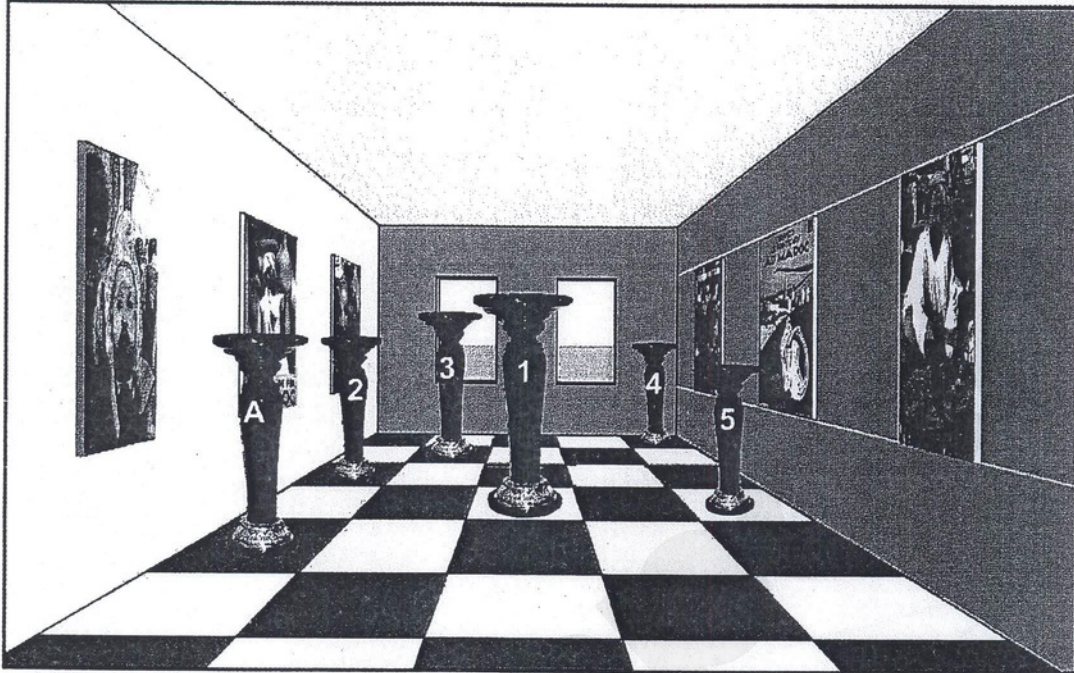

9 - Quelle est approximativement la surface du studio représenté, ci-dessous, en plan ?

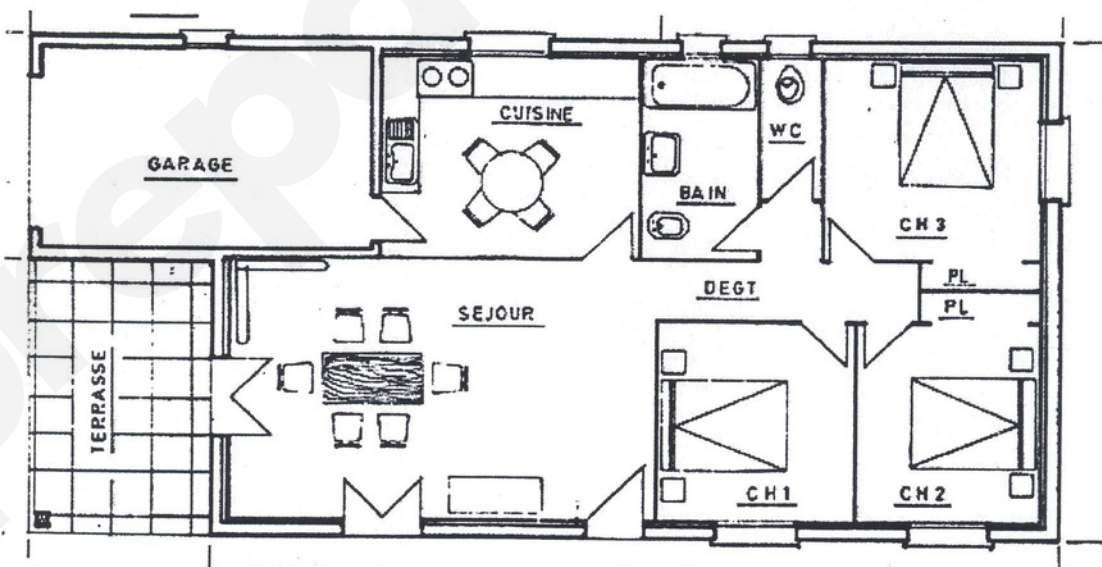

- a) 40m<sup>2</sup>
- b) 80m<sup>2</sup>
- c) 130 m<sup>2</sup>
- d) 300 m<sup>2</sup>



10 - Un paysagiste veut connaître la hauteur  $ST$  d'un arbre. Il se place à  $28\text{m}$  du pied ( $T$ ) de l'arbre sur un sol horizontal.

Son œil ( $O$ ) étant situé à  $1,60\text{m}$  du sol, son adjoint plante un bâton  $[AB]$  de  $2,50\text{m}$  verticalement à  $3,60\text{m}$  de lui, de manière que son œil  $O$ , l'extrémité  $A$  du bâton et le sommet  $S$  de l'arbre soient alignés.

Il dessine un schéma où  $(ST)$  et  $(AB)$ , droites verticales, sont parallèles ; le tracé de  $(OD)$  lui permet de calculer  $SD$ , puis  $ST$ .

La hauteur de l'arbre est de :

- a)  $7,7\text{m}$
- b)  $8,6\text{m}$
- c)  $17,5\text{m}$

